

产品	卡扣式 直头孔头电缆连接器, 极数: 4+PE, 7.0-17.0mm, 非屏蔽, 压接 (压接触点必须单独订购), IP68/IP69K, UL, VDE
范围	Bayonet HEC 卡扣锁紧HEC电源
型号	99 6490 100 05

插图

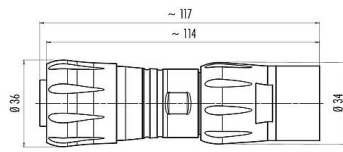

比例图



联系安排 (外掛程式側)

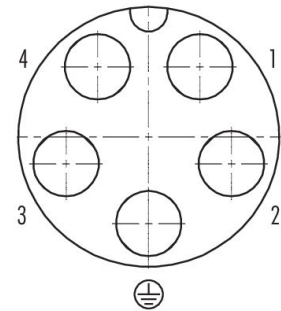

您在下页可以找到描述和装配说明

技术数据

主要参数

型号	99 6490 100 05
连接器样式	直头孔头电缆连接器
版本	直头孔头电缆连接器
连接器锁定装置	卡扣式
接线方式	压接 (压接触点必须单独订购)
防护等级	IP68/IP69K
导线截面积	2.50-6.00mm ² / AWG 14-10
电缆出口直径	7.0-17.0mm
工作温度	-40 °C / 100°C
插拔次数	> 1000 插拔次数
重量 (gr)	72.11
客户关税号	85369010
原产国	DE

电气参数

额定电压	600V
额定冲击电压	6000V
额定电流	32 A (35 A UL; 22 A CSA)
绝缘电阻	> 10 ⁸ Ω

产品	卡扣式 直头孔头电缆连接器, 极数: 4+PE, 7.0-17.0mm, 非屏蔽, 压接 (压接触点必须单独订购), IP68/IP69K, UL, VDE
范围 型号	Bayonet HEC 卡扣锁紧HEC电源 99 6490 100 05

污染等级	3
过压类别	III
材料组	I
EMV合规性	非屏蔽

材料

外壳材料	PA
接触体材料	PA
接触材料	取决于压接点 (附件)
REACH SVHC	None (No pollutants)
SCIP号码	SCIP-number not available

授权/批准

批准书	UL, VDE
-----	---------

分类

eCl@ss 11.1	27-44-01-02
ETIM 9.0	EC002635

符合性声明

低电压指令	2014/35/EU (EN 60204-1:2018;EN 60529:1991)
-------	--

产品	卡扣式 直头孔头电缆连接器, 极数: 4+PE, 7.0-17.0mm, 非屏蔽, 压接 (压接触点必须单独订购), IP68/IP69K, UL, VDE
范围	Bayonet HEC 卡扣锁紧HEC电源
型号	99 6490 100 05

装配说明

1. Strip to $L = X$ mm length and take off cable jacket.
2. Bead pressing screw, pinch ring, seal and distance sleeve to cable.
3. Strip insulation of the single wires (length Y mm).
4. Crimp contacts to single wires.*
5. Press crimped contacts into contact carrier until they snap into place. Then push the carrier into the connector sleeve to block.
6. Put locking unit to the thread of the connector sleeve and screw it towards the direction marked with an arrow until it is tight.
7. Push sealing ring into the pinch ring to block and fix both by screwing the pressing screw towards the connector sleeve. (recommended torque 2.5 Nm)

Contacts	contact-Ø	length X	length Y
8	Ø 1.6 mm	45 mm	8 mm
8	Ø 2.5 mm	45 mm	8 mm
5	Ø 3.6 mm	50 mm	12 mm

Extracting the contacts:

As the contacts are full floating the extraction tool can be inserted with slight pendular movements to block. Afterwards press the extraction button.

* Crimping tool

Ordering-No.	0.14 - 4 mm ²	66 0003 001
Ordering-No.	1.5 - 6 mm ²	66 0005 000

Extraction tool for contacts

Ordering-No.	Ø 1.6 mm	66 0004 001
Ordering-No.	Ø 2.5 mm	66 0011 001
Ordering-No.	Ø 3.6 mm	66 0012 001

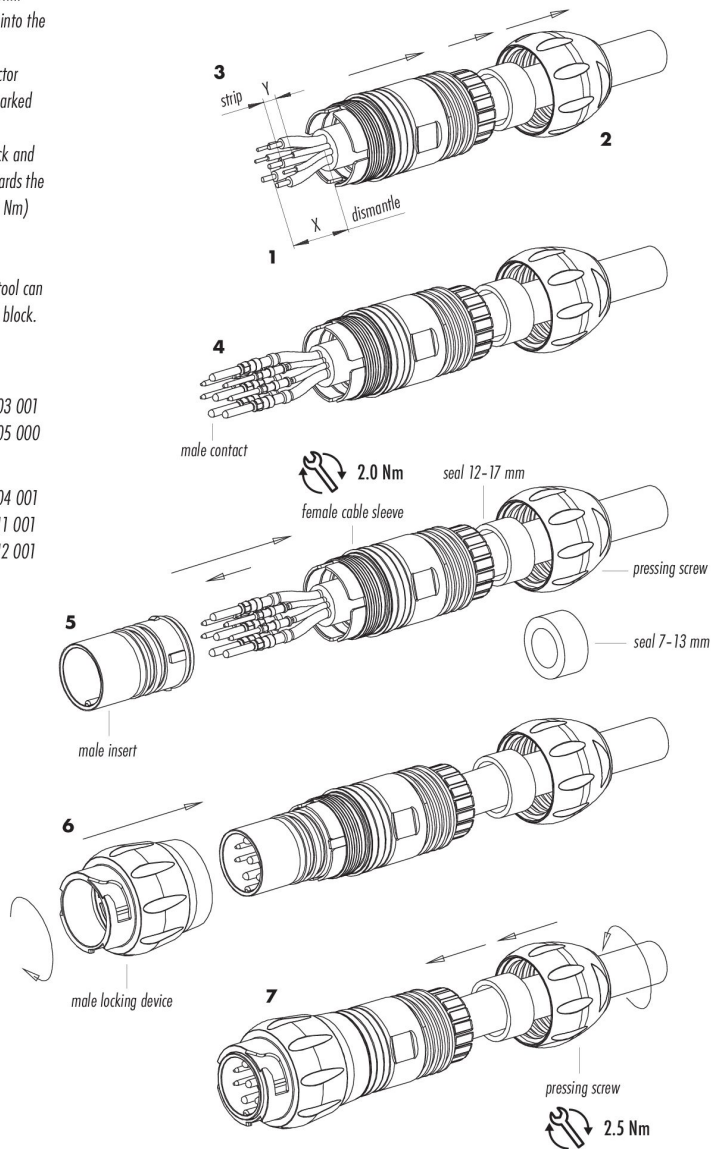

产品说明

电源连接器



产品	卡扣式 直头孔头电缆连接器, 极数: 4+PE, 7.0-17.0mm, 非屏蔽, 压接 (压接触点必须单独订购), IP68/IP69K, UL, VDE
范围	Bayonet HEC 卡扣锁紧HEC电源
型号	99 6490 100 05

项目介绍

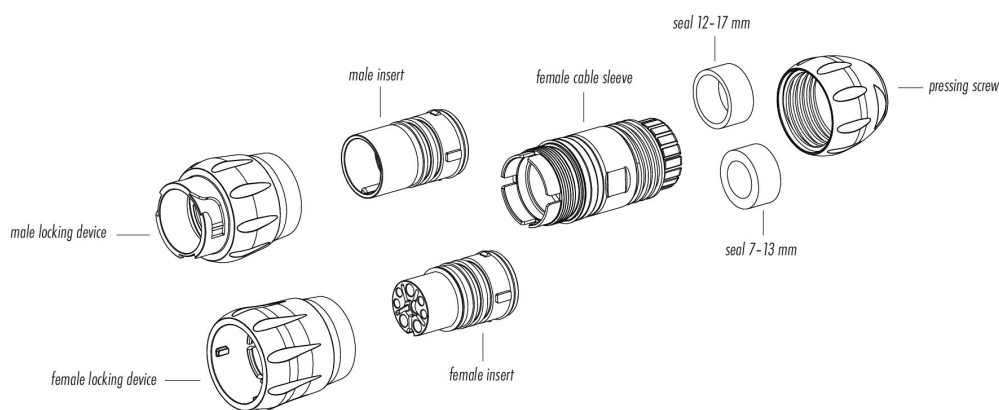

产品	卡扣式 直头孔头电缆连接器, 极数: 4+PE, 7.0-17.0mm, 非屏蔽, 压接 (压接触点必须单独订购), IP68/IP69K, UL, VDE
范围 型号	Bayonet HEC 卡扣锁紧HEC电源 99 6490 100 05

安全提示

连接器在负载下不得插拔。不遵守和使用不当会造成人身伤害。

连接器的开发是为了应用于工厂工程、控制和电气设备建设。用户有责任检查连接器是否也能用于其他领域的应用。

用于有触电危险电压的电路中的连接器。只能由受过电气工程培训的人员安装和使用。或在其监督下安装和使用。同时考虑到适用的规定和标准。