

# 产品说明

## 微型连接器

产品	M9 直头孔头电缆连接器, 极数: 4, 3.5-5.0mm, 非屏蔽, 焊接, IP67
范围	M9 IP67
型号	99 0410 00 04

插图



比例图

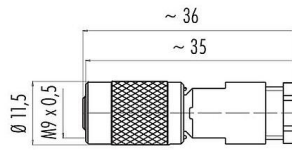

联系安排 (外掛程式側)

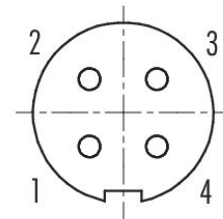

您在下页装配说明

### 技术数据

#### 主要参数

型号	99 0410 00 04
连接器样式	直头孔头电缆连接器
版本	直头孔头电缆连接器
连接器锁定装置	螺钉
接线方式	焊接
防护等级	IP67
导线截面积	最大 0.25mm <sup>2</sup> / AWG 24
电缆出口直径	3.5-5.0mm
工作温度	-40 °C / 85°C
插拔次数	> 500 插拔次数
重量 (gr)	7.36
客户关税号	85369010
原产国	DE

#### 电气参数

额定电压	125V
额定冲击电压	1500V
额定电流	3.0A
绝缘电阻	≥ 10 <sup>10</sup> Ω
污染等级	1

产品	M9 直头孔头电缆连接器, 极数: 4, 3.5-5.0mm, 非屏蔽, 焊接, IP67
范围	M9 IP67
型号	99 0410 00 04

过压类别	II
材料组	III
EMV合规性	非屏蔽

材料

外壳材料	PA/CuZn (黄铜镀镍)
接触体材料	PA (UL94V-0)
接触材料	铜锡 (铜牌)
接触面	Au (金)
锁紧材料	铜锌 (黄铜)
REACH SVHC	CAS 7439-92-1 (Lead)
SCIP号码	f9060f7a-df45-40b8-a8a6-ccf73f2f6c5b

分类

eCl@ss 11.1	27-44-01-02
ETIM 9.0	EC002635

符合性声明

低电压指令	2014/35/EU (EN 60204-1:2018;EN 60529:1991)
-------	--

装配说明

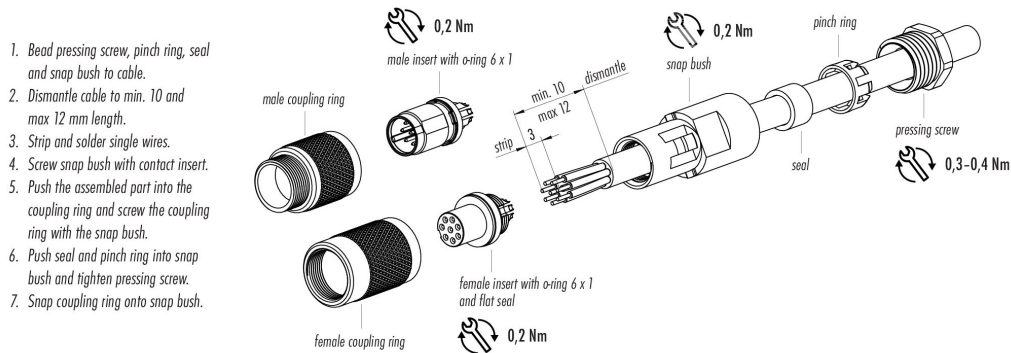

产品	M9 直头孔头电缆连接器, 极数: 4, 3.5-5.0mm, 非屏蔽, 焊接, IP67
范围	M9 IP67
型号	99 0410 00 04

## 安全提示

连接器在负载下不得插拔。不遵守和使用不当会造成人身伤害。

连接器的开发是为了应用于工厂工程、控制和电气设备建设。用户有责任检查连接器是否也能用于其他领域的应用。

外壳防护等级为IP67和IP68的插头连接器不适合在水中使用。在室外使用时。插头连接器必须单独进行防腐蚀保护。有关IP保护等级的进一步信息。请参见 "技术信息 "下载中心。